

CROSS BORDER PENSIONS
Bedreiging, opportuniteit of realiteit?
“Organisme voor de Financiering van Pensioenen en Prudentieel toezicht”

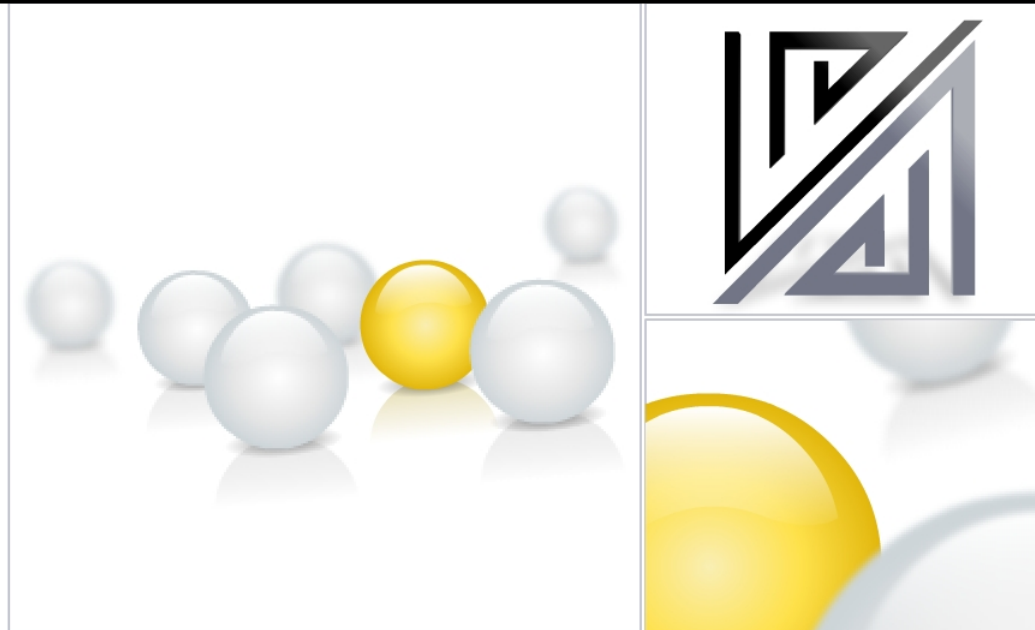

BELGISCHE VERENIGING VAN PENSIOENINSTELLINGEN
ASSOCIATION BELGE DES INSTITUTIONS DE PENSION
BELGIAN ASSOCIATION OF PENSION INSTITUTIONS

27 mei 2008

Lut Sommerijns
BVPI
Belgische Vereniging van Pensioeninstellingen



Plan van de uiteenzetting

1. Nieuw wettelijk kader voor IBP's in België: het OFP
2. Beleidsstructuur en organisatie van een OFP
3. Werking van een OFP
4. Prudentieel toezicht
5. Besluit

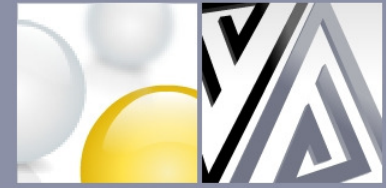

1. Nieuw wettelijk kader voor IBP's in België: het OFP

- Wet van 27 oktober 2006 betreffende het toezicht op de instellingen voor bedrijfspensioenvoorziening (IBP's)
= WIBP
- WIBP < IORP Richtlijn 2003/41/EG van 3 juni 2003 betreffende de werkzaamheden van en het toezicht op IBP's
- IORP beoogt eengemaakte markt voor bedrijfsgebonden pensioenvoorzieningen binnen Europa en gaat uit van het principe van de "prudente persoon"
- WIBP < IORP: prudente persoon-beginsel:
 - beleggingen
 - werking
 - grensoverschrijdende activiteiten
 - informatie en transparantie

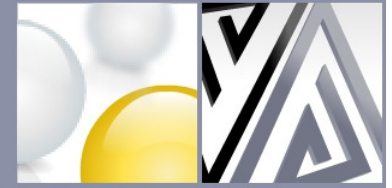

1. Nieuw wettelijk kader voor IBP's in België: het OFP

- OFP: Organisme voor de Financiering van Pensioenen
 - WIBP van 27 oktober 2007
 - Uitvoeringsbesluit KB WIBP van 12 januari 2007 (prudentieel KB)
 - Tax: Wet Diverse bepalingen I van 27 december 2006
 - KB 5 juni 2007 m.b.t. jaarrekeningen
- Onderscheid tussen prudentiële en sociale wetgeving

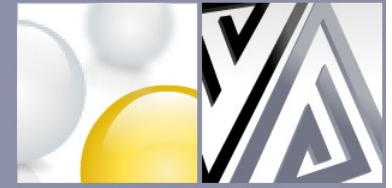

2. Beleidstructuur en organisatie van een OFP

- WIBP: Het OFP moet beschikken over een beleidstructuur die aangepast is aan zijn werkzaamheden
- Wet biedt kader, vereist minimaal AV en een RvB maar laat flexibiliteit aan partijen
- Governance structuur: - in lijn met de OESO-richtsnoeren van 28.04.2005
- scheiding tussen operationele taken en verantwoordelijkheden
en toezichtsfuncties en verantwoordelijkheden
- Deugdelijk bestuur: governance circulaire van CBFA – best practices



2. Beleidstructuur en organisatie van een OFP

Minimaal:

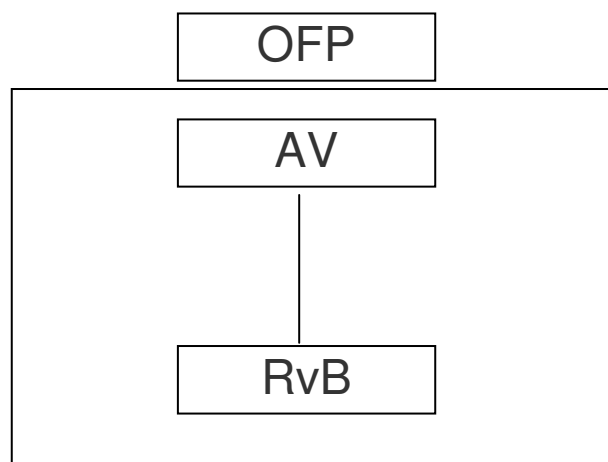

AV: Algemene Vergadering

RvB: Raad van Bestuur

↳ Toezichtstaken
↳ Operationele taken



2. Beleidstructuur en organisatie van een OFP

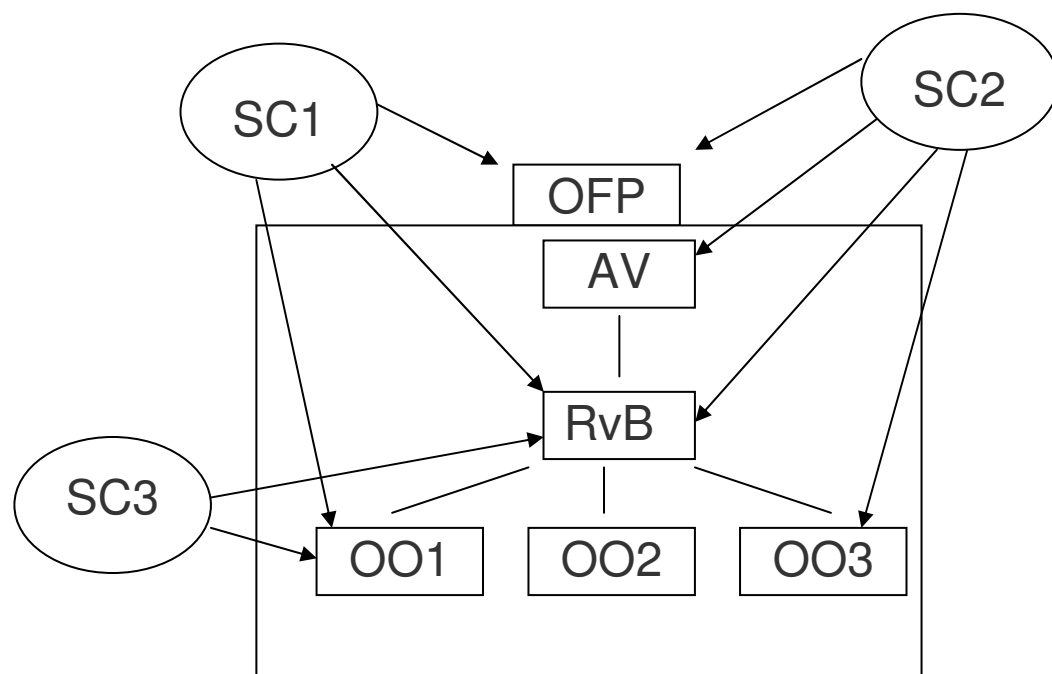

AV: Algemene Vergadering

RvB: Raad van Bestuur

OO: Operationeel Orgaan

- Investeringscomité

- Dagelijks bestuur

- Communicatiecomité

- ...

SC: Sociaal comité



2. Beleidstructuur en organisatie van een OFP

AV: Wie? Bijdragende ondernemingen
Aangeslotenen, begunstigen en vertegenwoordigers
Gewone / Buitengewone leden
Minimum één

Wat? Ruime bevoegdheid
Toezichtsorgaan
Wet + Statuten

Hoe? Statuten (bij default: wet)



2. Beleidstructuur en organisatie van een OFP

Operationele organen



(RvB)

Wie? Statuten

Meerderheid: BO + aangeslotenen (vertegenwoordigers)

Onafhankelijke bestuurders, paritair beheer, ...

Vereiste professionele betrouwbaarheid en passende beroepskwalificaties en -ervaring

Wat? Bestuur OFP

Vertegenwoordigingsbevoegdheid

Operationele taken

Hoe? Statuten

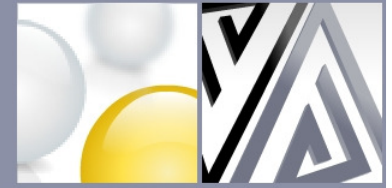

2. Beleidstructuur en organisatie van een OFP



Andere OO: - Optioneel
- Statuten of machtiging RvB

Wie? Statuten of beslissing RvB

Wat? Uitvoering, algemeen beleid

Hoe? Statuten, beslissing RvB, intern reglement

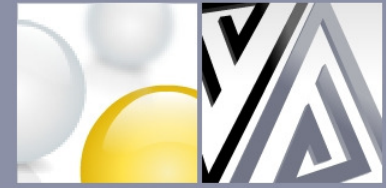

2. Beleidsstructuur en organisatie van een OFP

Sociale comités

“Voor de uitvoering van de toepasselijke bepalingen van de sociale en arbeidswetgeving die gelden voor de uitvoering van de pensioenregelingen die het OFP beheert, kunnen één of meerdere sociale comités ingesteld worden bij het OFP.”

- grensoverschrijdende context
- structuur die antwoord biedt voor de betrokkenheid van de aangeslotenen en de begunstigen van de buitenlandse pensioenregelingen bij de werking van het OFP
- advies-/beslissingsbevoegdheid

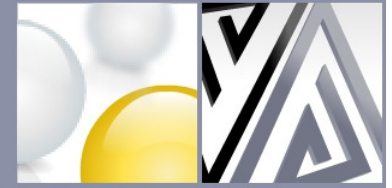

3. Werking van een OFP

3.1. Oprichting – Toelating – Kennisgevingsprocedure

- Zetel/Hoofdbestuur in België
- Onderhandse akte (geen authentieke akte of tussenkomst van rechtbank, ...)
- Statuten – Beheersovereenkomst – Financieringsplan – SIP – Pensioenregeling – Goede Governance – Administratieve en boekhoudkundige organisatie – Interne controle – Compliance
- Toelating CBFA (home country)
- Kennisgevingsprocedure voor grensoverschrijdende activiteiten en voor activiteiten buiten EER

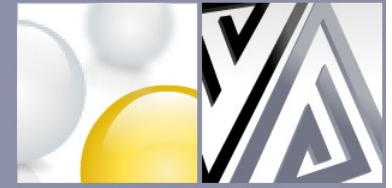

3. Werking van een OFP

3.2. Financiering

- Financieringsplan: het OFP stelt een financieringsplan op met instemming van alle bijdragende ondernemingen (BO) die er zich toe verbinden om het plan na te leven
- Inhoud: berekeningswijze van de bijdragen lastens elke BO, voor elke pensioenregeling, gedetailleerd, berekeningswijze van de technische voorzieningen, timing
- Moet zorgen voor een passende financiering van de pensioenregelingen, gelet op de aard en duur van de pensioenverplichtingen en de risico's die men loopt (+ solv. marge + kosten)
- CBFA

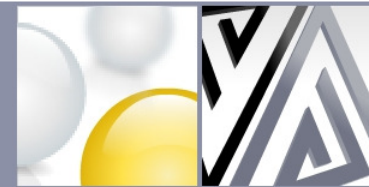

3. Werking van een OFP

3.2. Financiering

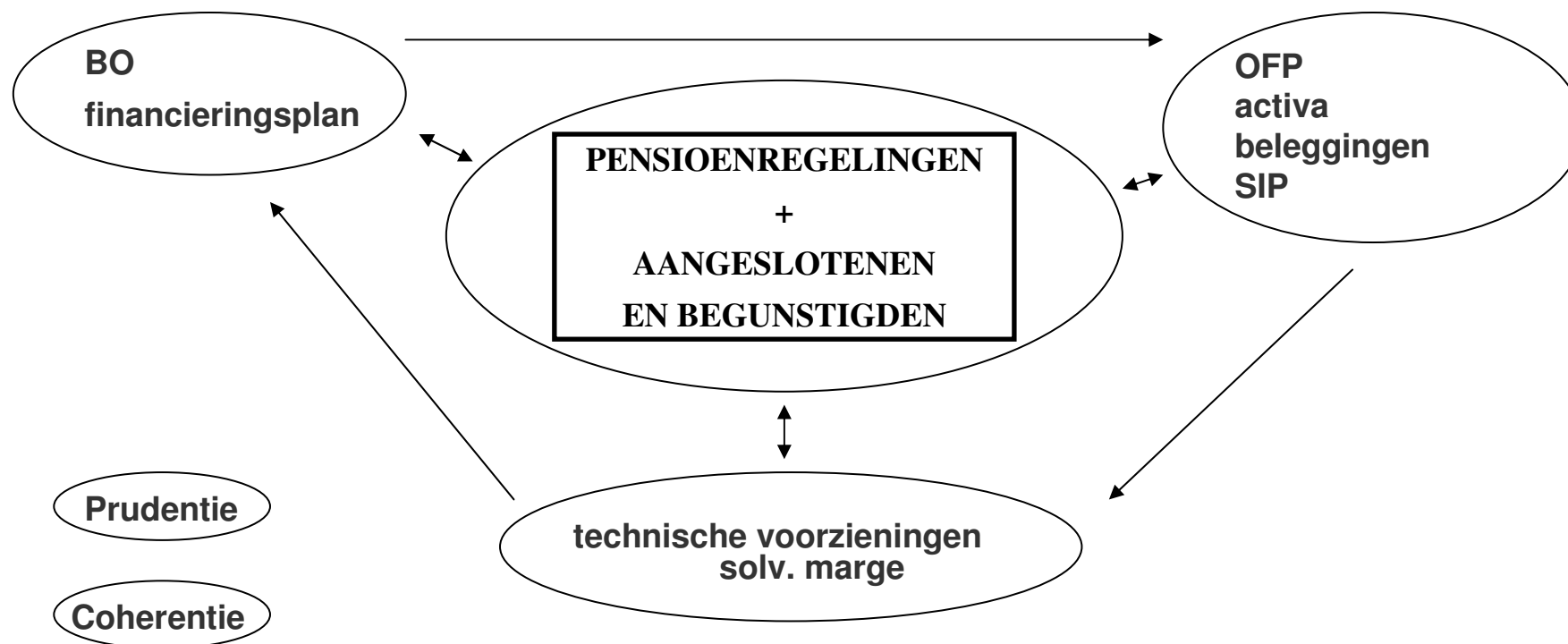

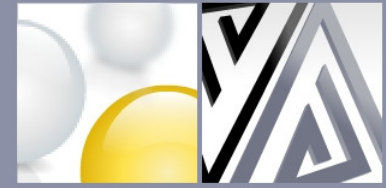

3. Werking van een OFP

3.3. Beleggingen

- Beleggen overeenkomstig het prudentieel beginsel
- In het belang van de aangeslotenen en begunstigten
- Op zodanige wijze dat de veiligheid, kwaliteit, liquiditeit en het rendement van de portefeuille wordt gewaarborgd
- Diversificatie
- Rekening houden met aard en duur van de pensioenverplichtingen
- Kwantitatieve limiet: 5% in BO (10% in groep)



3. Werking van een OFP

3.4. Deugdelijk bestuur

- Aangepaste beleidstructuur, administratieve en boekhoudkundige organisatie en interne controle
- OFP moet een veilige bron van financiering van pensioen-uitkeringen zijn
- Prudentiële verwachtingen van de CBFA



CBFA circulaire www.cbfa.be

comply or explain

11 principes

evenredigheidsbeginsel (volume, aard
complexiteit,
risicoprofiel)

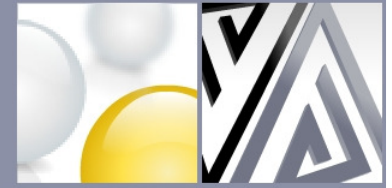

4. Prudentieel toezicht

Toezichthouder: CBFA: zowel prudentiële als sociale wetgeving

Verschillende niveaus: - interne controle en interne audit (compliance officer en interne auditor)
- aangewezen actuaris
- erkende commissaris/erkende revisoraatsvennootschap
- CBFA (afdeling CPP)



4. Prudentieel toezicht

- Toelating CBFA-dossier
- Tussenkomsst CBFA
 - Wijziging in structuur, organisatie → info CBFA
 - Wijziging statuten → info CBFA
 - Agenda + beslissingen AV → CBFA
 - Jaarlijkse rapportering aan CBFA: jaarrekeningen – jaarverslag - bijkomende info
 - Financieringsplan (+ wijzigingen eraan) → info CBFA
 - SIP: wijzigingen → info CBFA
 - Ook bij externe adviseurs (doelgericht)
 - Ook relatie met BO (doelgericht)



4. Prudentieel toezicht

- Maatregelen CBFA
 - Preventief: saneringsplan
 - Herstelplan
 - Beperking en verbod van vrije beschikking van de activa
 - « Reparatietermijnen »
 -
 -
 -
 - Toelating intrekken

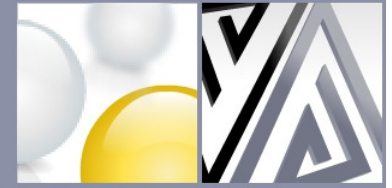

5. Besluit

- Aantrekkelijk nieuw wettelijk kader voor IBP's
- Aantrekkelijk nieuw kader voor pan-Europese pensioenfondsen, IBP's die pensioenregelingen buiten of binnen EER beheren
 - Flexibele beleidstructuur en organisatie van het OFP
 - Prudentieel kader gebaseerd op prudente persoon-beginsel
 - Antwoord op sociale aspecten via sociale comités: participatie van aangeslotenen en hun vertegenwoordigers in het beheer + follow up van « host country social & labour legislation »

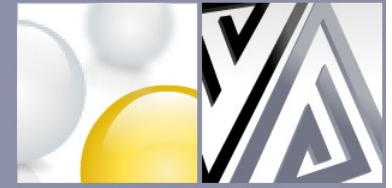

5. Besluit

- Prudentieel kader
 - OFP op maat
 - Veilige bron van financiering van de pensioenverplichtingen
 - Flexibiliteit en vrijheid om concreet in te vullen mits rechtvaardiging
 - Verantwoordelijkheid
 - Toezicht
 - Organiseert betrokkenheid en participatie van aangeslotenen en begunstigen
 - Beleggingen prudent – SIP
 - Financiering: passend
 - Transparantie en info aan aangeslotenen, begunstigen, BO

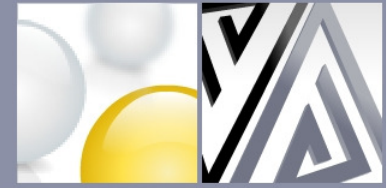

5. Besluit

- Aantrekkelijk fiscaal kader
 - EET
 - Venn B beperkte grondslag
 - Internationale dubbelbelastingverdragen
 - Beheer OFP van BTW vrijgesteld

- Eén toezichthouder



... als er nog vragen zijn info@pensionfunds.be

Dank u voor uw aandacht

BVPI – ABIP
Reyerslaan 80
1030 Brussel
Tel: 02 706 85 45
Fax: 02 706 85 44